

WIR STELLEN VOR...



USB STICKS MIT WERKZEUGDATEN UND VERBESSERTEN PROGRAMMIERANLEITUNGEN FÜR SPEZIALWERKZEUGE SYSTEM „TRUMPF“



AB SOFORT UMFASST DER LIEFERUMFANG

JEDES SPEZIALWERKZEUGES AUCH:

EINEN USB STICK, DER FOLGENDE DATEN BEINHÄLTET

- Ein DXF File der Werkzeuggeometrie - geeignet für die meisten CAD / CAM Programmiersysteme.
- Ein WZG File der Werkzeuggeometrie - zum Einlesen in das ToPS Programmiersystem.
- Ein XML File mit einer Werkzeugbibliothek - zum Einlesen in das ToPS Programmiersystem.
- Ein Ordner mit Katalogen und Bestellformularen für evtl. Nachbestellungen.
- Ein PDF File der Werkzeugzeichnung - mit Daten für die PTT Tabellen in der Maschinensteuerung (s. auch unten stehendes Beispiel).
- Ein PDF File mit der Bauzeichnung des Werkzeugs, inkl. einer Einzelteilliste des Werkzeugs - für evtl. Nachbestellungen.
- Ein PDF File mit zusätzlichen Instruktionen für das Werkzeug.

EINE WERKZEUGZEICHNUNG MIT DATEN FÜR DEN WERKZEUGSPEICHER:

Die Daten im grau markierten Kasten können direkt in die PTT Tabellen der Maschinensteuerung geladen werden.

GROSSE 2
STAHLBLECH
TC6000L
MASSSTAB 2X

DIE GEGEBENEN PROGRAMMDATEN SIND CA.
WERTE UND MÜSSEN DURCH FEINEINSTELLUNG
GGF. KORRIGIERT WERDEN

NUR FÜR MASCHINENGRUPPEN 'E-H' :-
CODIERUNG / NACHSCHLEIFLANGENEINSTELLUNG 2.0

NUR FÜR MASCHINENGRUPPEN 'I' :-
WERKZEUGTYP = 13
STEMPELLANGE = 31.3
VU WERT (VARIABLE UMFORMLAGE IN PTT TABELLE) = 39
TDC / LDP = 0
BDC / LDP / UT OFFSET = -1.5

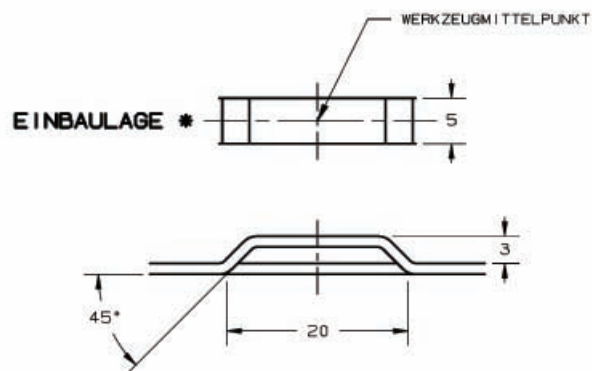

SDL

Wilson Tool International (Europe) Ltd.

Gottlieb - Daimler - Str. 2 - 31552 Rodenberg

Tel. (gebührenfrei): 00800 945 766 8665 Tel.: +49 (0)5723 747 0

Fax (gebührenfrei): 00800 945 766 329 Fax: +49 (0)5723 747 10

www.wilsontool.com E-Mail: verkauf@wilsontool.eu.com